



# Cohesion 2.0: l'esperienza della Regione Marche



**Andrea Sergiacomi**  
*Regione Marche*



**Barbara Re**  
*Università degli Studi di Camerino*

*Terzo Convegno IDEM & IDEM Day*

*Bologna, 9 Novembre 2011*



# Agenda

- Identità digitale in Europa e in Italia: visione d'insieme
- Regione Marche: Approccio all'Identità
- FedCohesion (Cohesion 2.0)
- Conclusioni e Sviluppi Futuri



# Identità Digitale in Europa

## Programma di Stoccolma

**Un Europa aperta e sicura al servizio e a tutela dei cittadini**

**Piano d'azione per l'attuazione del programma di Stoccolma**

**(Obiettivo della Commissione per il 2012)**

Strategia europea sulla gestione dell'identità, comprendente proposte legislative sulla qualifica come reato del furto di identità, nonché sull'identità elettronica e su sistemi di autenticazione sicuri

## Europe 2020

**A European strategy for smart, sustainable and inclusive growth**

**Digital Agenda - Action 8: Revision and Adoption of the eSignature directive**

**(Obiettivo della Commissione per il 2012)**

*Revision of the eSignature Directive with a view to provide a legal framework for cross-border recognition and interoperability of secure eAuthentication systems*



# Identità Digitale in Italia

- Codice dell'Amministrazione Digitale rivisto e relative regole tecniche (in fase di emanazione)
- “Modello di Gestione Federata delle Identità Digitali (GFID)” pubblicato nell'ambito del sistema SPCoop da parte di DigitPA
- Strumenti abilitanti: Carta d'Identità Elettronica, Carta Nazionale dei Servizi e Carta Regionale dei Servizi, Tessera Sanitaria con funzione CNS, Posta Elettronica Certificata

## Diffusione dei sistemi di identità digitale – fonte DigitPA (dicembre 2009)

Carta nazionale dei servizi	20 mln
Carta d'identità elettronica	2,5 mln



# Sostenibilità dell'Identità Digitale

*Creazione di una community network in grado di condividere servizi, standard e modelli di interscambio che permettano agli stakeholder di lavorare insieme per lo sviluppo della società dell'informazione e dei processi di innovazione.*

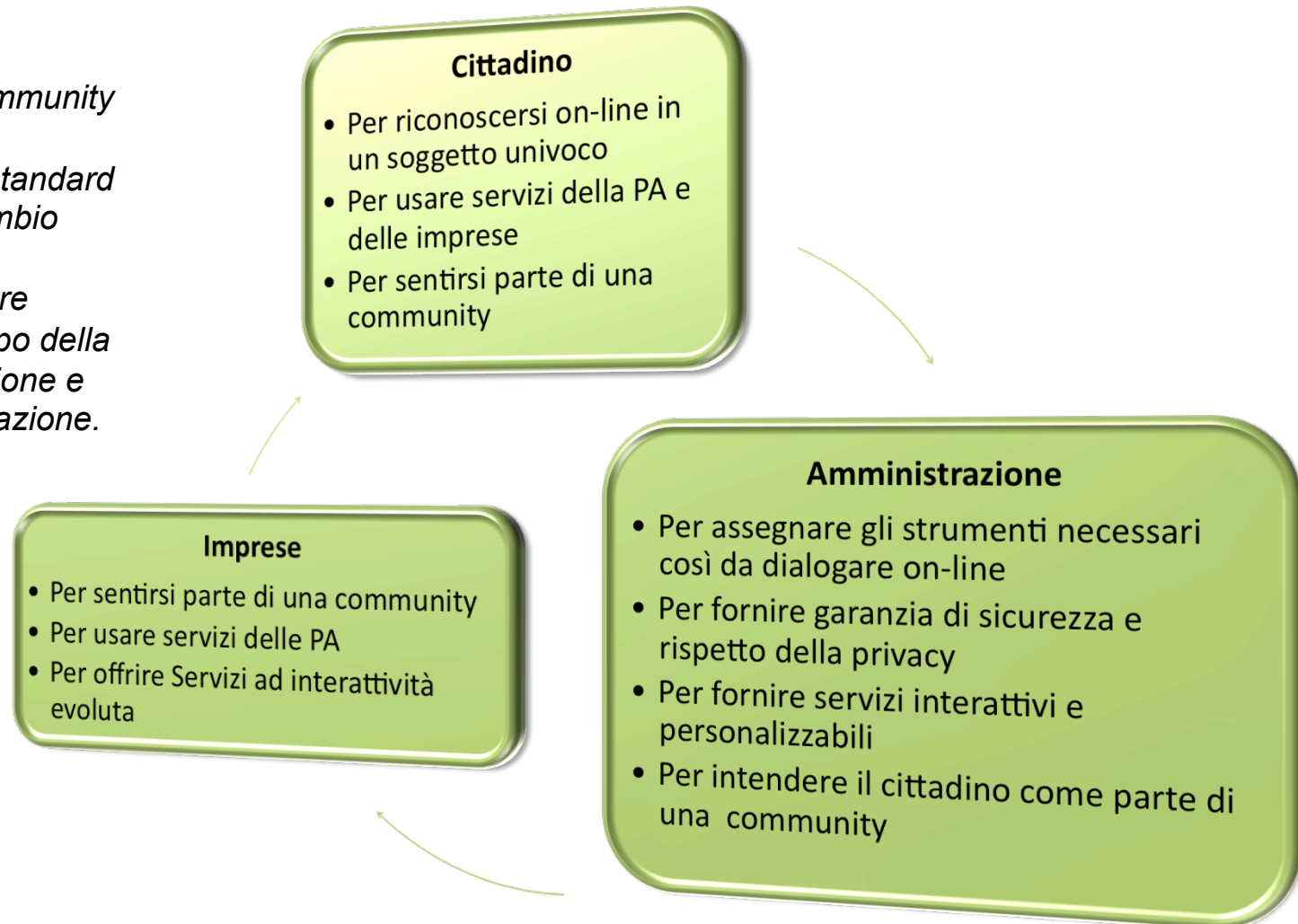



# Identità come Community

Il riconoscimento degli utenti in una community richiede che:

- I membri della community condividano un modello di rappresentazione della identità digitale
- I membri della community siano reciprocamente legati da una relazione di fiducia





# Regione Marche Approccio all'Identità

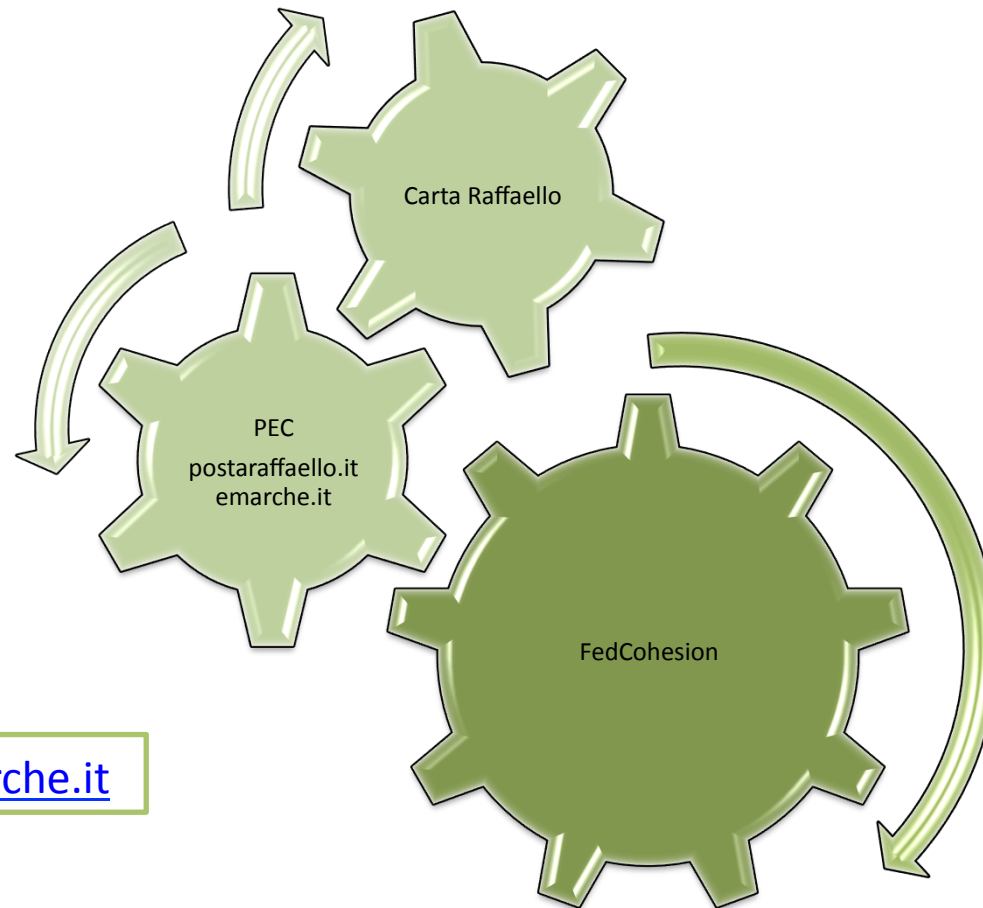

[www.ecommunity.marche.it](http://www.ecommunity.marche.it)





# CNS - Carta Raffaello



- Contiene un certificato di autenticazione, le cui caratteristiche rispettano le regole tecniche standard nazionali, rilasciato da un certificatore accreditato
- Contiene un certificato di firma digitale rilasciato da un certificatore accreditato
- Certifica il codice fiscale
- Può essere carta di pagamento

[www.cartaraffaello.it](http://www.cartaraffaello.it)





# PEC - @PostaRaffaello.it

Schema logico del funzionamento della PEC dominio @postaraffaello.it (o analogamente @emarche.it) con un altro Gestore di Posta Certificata

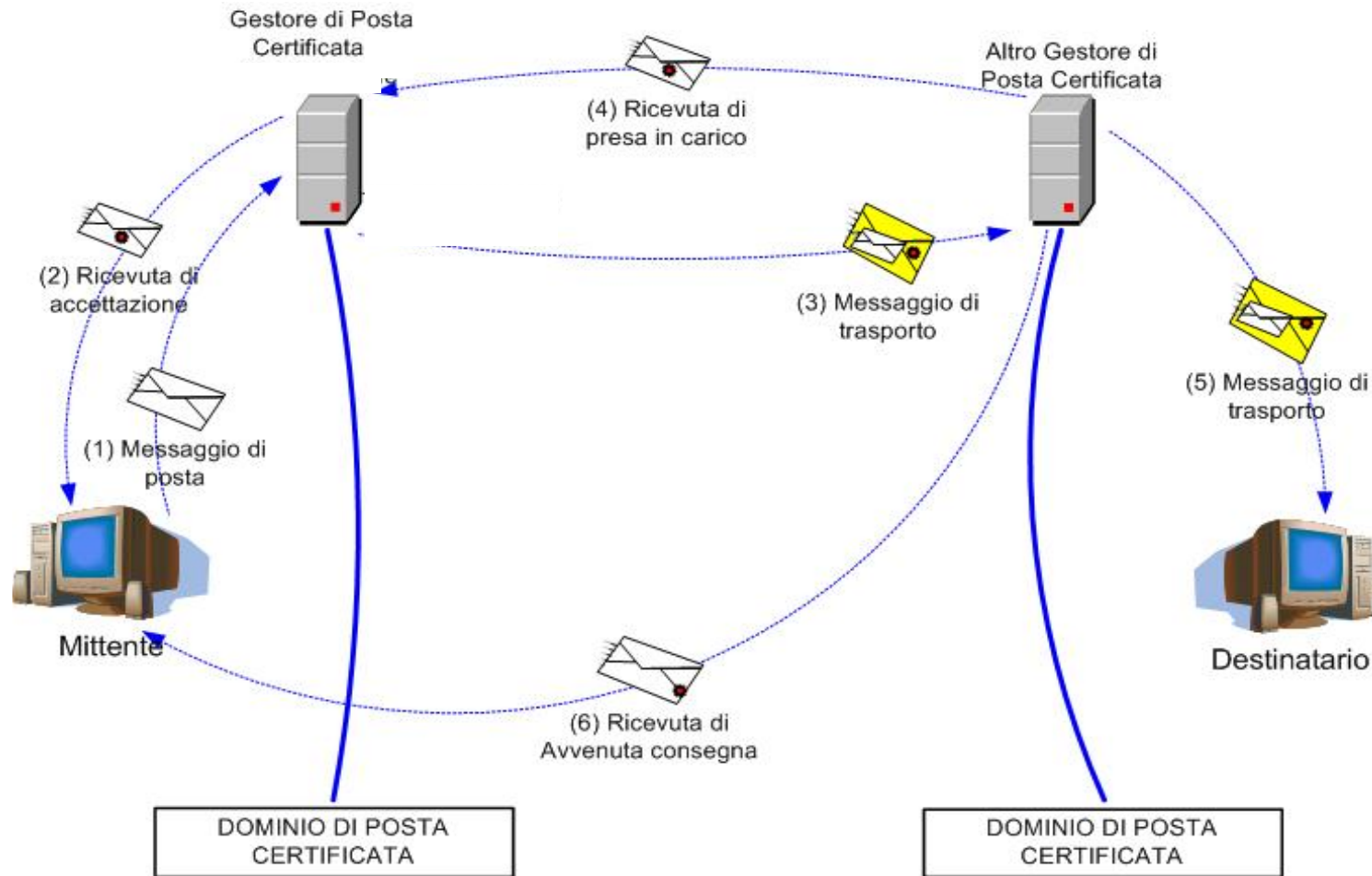

[www.postaraffaello.it](http://www.postaraffaello.it) (cittadini) [www.emarche.it](http://www.emarche.it) (PA)



# Identità Digitale nella Regione Marche

## CNS Carta Raffaello

- n° Carte Raffaello rilasciate: 45.000
- n° PIN Raffaello rilasciati: 6.000
- n° chiamate mensili all'help desk Carta Raffaello evase: 175/mese – di cui 50 trattate dal supporto tecnico di 2°livello
- n° sportelli di registrazione sul territorio, oltre al centro tecnico regionale: 145

## PEC Posta Raffaello E-Marche

- n° caselle emarche e postaraffaello rilasciate: 46.000
- n° email certificate inviate dagli account registrati: 274.000
- n° email certificate ricevute dagli account registrati: 301.000
- n° chiamate mensili all'help desk SUAP evase: 75/mese – di cui 20 trattate dal supporto tecnico di 2°livello

***Dati Ottobre 2011***



# TS-CNS in ambito sanitario

<b>DISTRIBUZIONE TS-CNS IN CORSO NELLA REGIONE MARCHE</b>							<b>TOTALE COMPLESSIVO</b>
<b>MESE</b>	<b>ANNO 2011</b>	<b>ANNO 2012</b>	<b>ANNO 2013</b>	<b>ANNO 2014</b>	<b>ANNO 2015</b>	<b>ANNO 2016</b>	
GENNAIO	4	12.508	13.267	4.807	18.449	21	
FEBBRAIO	2	2.130	8.750	3.728	3.871	16	
MARZO	2	4.594	5.646	4.196	1.238	3.560	
APRILE	1.310	2.628	6.562	3.572	16	5.976	
MAGGIO	4.278	5.674	5.598	4.004	26	5.447	
GIUGNO	26.985	3.126	4.964	4.128	38	7.053	
LUGLIO	2.882	4.253	5.052	4.728	35	20.887	
AGOSTO	5.124	13.037	6.117	4.116	18	8.346	
SETTEMBRE	2.735	13.103	4.727	3.543	76	8.331	
OTTOBRE	2.805	4.275	4.790	3.656	43	711.725	
NOVEMBRE	2.437	3.922	4.791	3.791	43	339.565	
DICEMBRE	1.930	3.824	3.602	3.781	42	5.474	
<b>TOTALE</b>	<b>50.494</b>	<b>73.074</b>	<b>73.866</b>	<b>48.050</b>	<b>23.895</b>	<b>1.116.401</b>	<b>1.385.780</b>



# FedCohesion

- E' il framework applicativo di autenticazione federata della Regione Marche per l'accesso ai servizi telematici ai cittadini ed alle imprese
- Offre una serie di servizi infrastrutturali e di base attraverso i quali abilitare l'esposizione on-line e l'erogazione dei servizi telematici
- Garantisce il servizio di SSO così da autenticare l'utente una sola volta rispetto a tutti gli erogatori di servizi che fanno parte della comunità



AUTENTICAZIONE DEBOLE (User Name, Password)

AUTENTICAZIONE FORTE SENZA SMART CARD (User Name, Password, Pin)

AUTENTICAZIONE FORTE CON SMART CARD

Inserire la carta nel lettore e selezionare il tipo di carta:

 [Carta di identità elettronica \(CIE\)](#)

 [Carta nazionale dei servizi \(CNS\)](#)

 [Carta Raffaello \(CNS della Regione Marche\)](#)

 [Come Richiedere Carta Raffaello](#)

## Qualche dato (Ottobre 2011)

- n° utenti censiti nell'LDAP regionale: 61.000
- n° applicativi web / sistemi informativi abilitati ed integrati con Cohesion/SSO: 50

# FedCohesion

## Livelli di Autenticazione

- Forte
  - Username, Psw e Pin
  - CIE (Carta d'Identità Elettronica) o CNS (Carta Nazionale dei Servizi) ovvero la Carta Raffaello
- Debole
  - Auto-registrazione
  - Username e Psw

## Principali sistemi integrati

- Autovalutazione – Gestione del processo di autovalutazione dei musei delle Marche
- COMarche – Comunicazioni Obbligatorie dei datori di lavoro
- DODIBOX – Gestione compilazione modulistica online e inoltro dei flussi applicativi risultanti
- GIUSTO – Gestione dei giustificativi digitali dei dipendenti regionali, Posta Raffaello
- Emarche – Interfacce di consultazione della Posta Elettronica Certificata
- SIAGI – Sistema integrato per la gestione delle risorse finanziarie, umane e strumentali
- SIAR – Sistema Informativo Agricolo Regionale
- SIGFRIDO – Monitoraggio e rendicontazione fondi POR FESR e PAR FAS 2007-2013, etc.



# Pagina WAYF



Servizio di autenticazione Regione Marche

***Cohesion 2.0***

Scegliere l'ente a cui autenticarsi:

Regione Marche ▼  
Regione Marche  
ICAR INF3  
ICAR IdP TEST  
GARR IdP dev Federation

Avanti

Ricorda la mia scelta



# Standard e Federazioni

Indipendentemente dai profili e dagli scenari d'uso l'approccio migliore per affrontare il problema di gestione delle identità digitali consiste nell'adottare soluzioni standard

- Security Assertion Markup Language (SAML)
- WS-\* (“WS-star”) suite of specifications
- Liberty Alliance protocols (ID-FF)
- OpenID

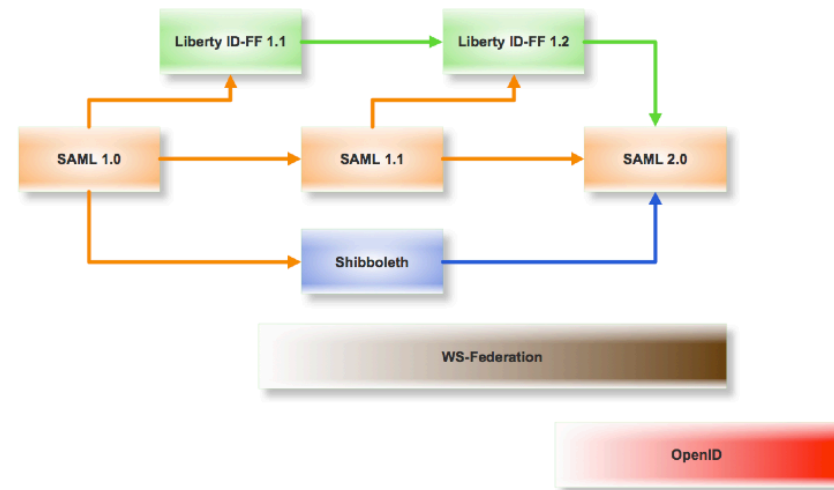

**FedCohesion si basa su standard SAML**





# Cohesion 1.0

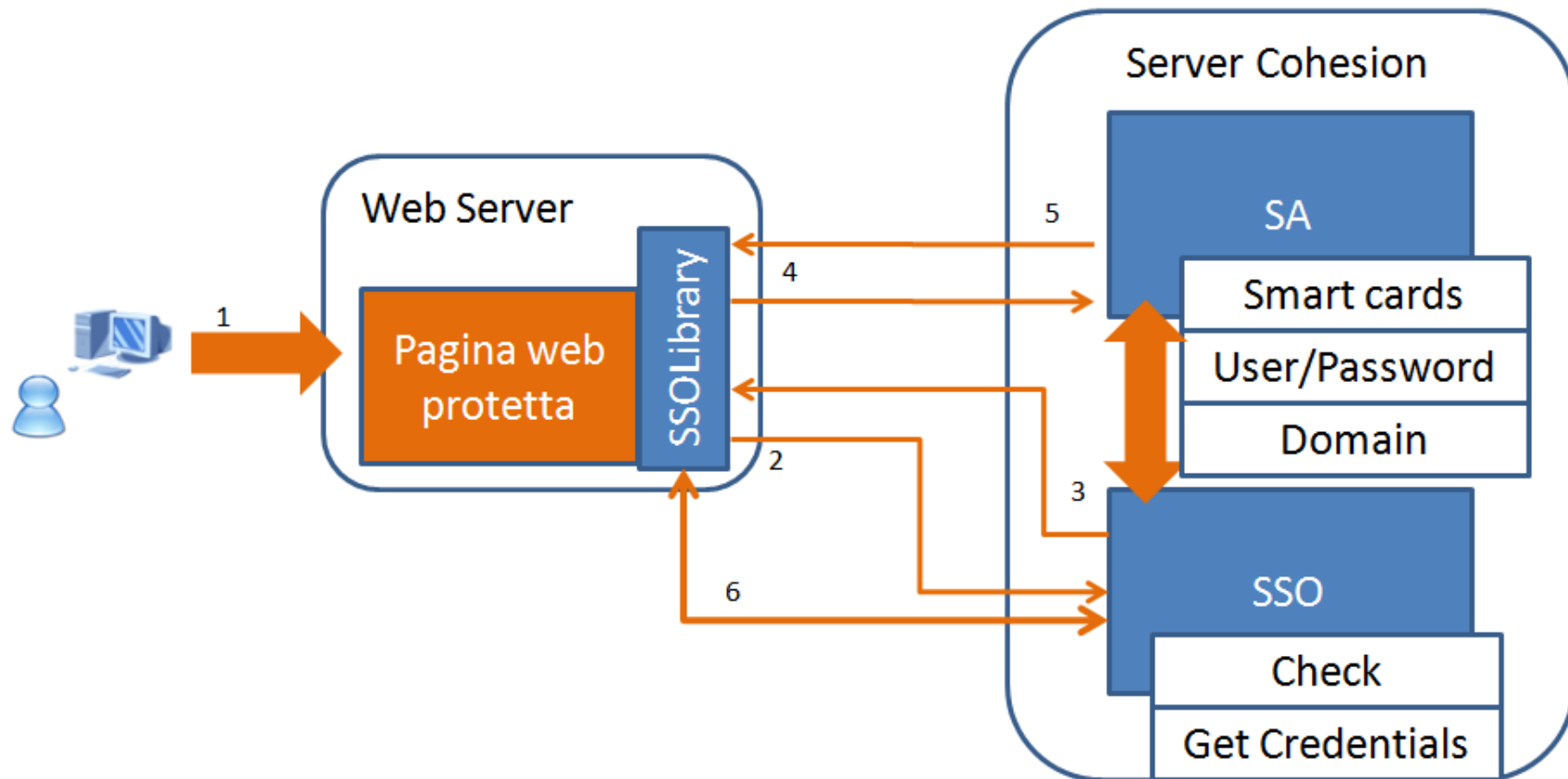



Servizio di autenticazione Regione Marche  
**Cohesion 2.0**

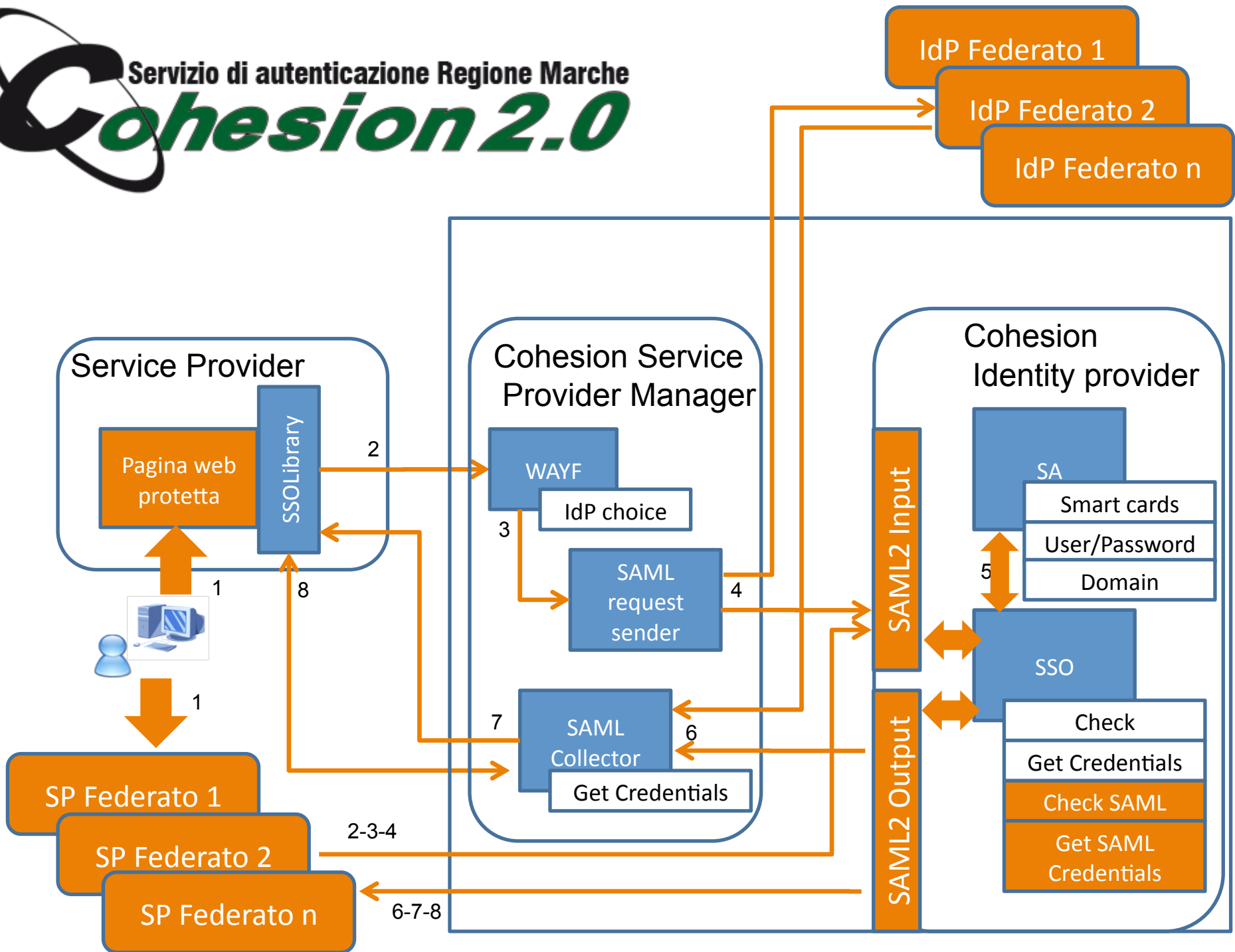

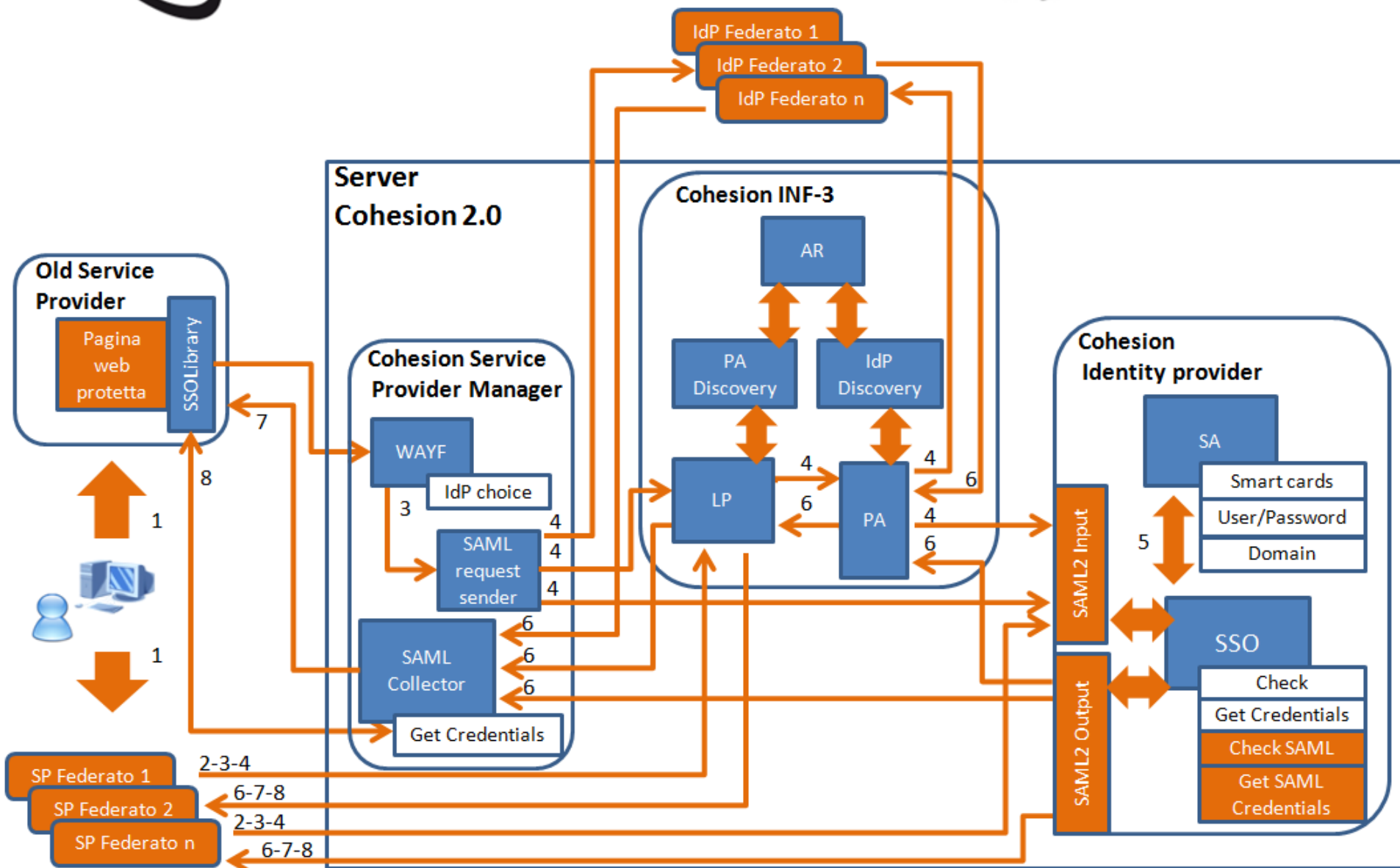



# Federazione IDEM

- Avvio Sperimentazione (luglio 2011) ed integrazione attributi mancanti e richiesti come obbligatori (*attributi di ausilio alla fase di autorizzazione ed eventualmente di accounting*)
- Configurazione ed esecuzione dei test (settembre 2011)
- In corso procedure amministrative

The screenshot shows the login interface for the 'Servizio di autenticazione Regione Marche Cohesion 2.0'. At the top left, there is a logo for 'REGIONE MARCHE' with a stylized 'i' icon. The main title 'Servizio di autenticazione Regione Marche Cohesion 2.0' is displayed in large, bold, green and black text. Below the title, there is a form with the heading 'Scegliere l'ente a cui autenticarsi:'. The form contains a dropdown menu with the following options: 'Regione Marche', 'Regione Marche', 'ICAR INF3', 'ICAR IdP TEST', and 'GARR IdP dev Federation'. The 'ICAR INF3' option is currently selected and highlighted in blue. To the right of the dropdown menu, there is a button labeled 'Avanti' and a checkbox labeled 'Ricorda la mia scelta'.



# Gestione dei Profili

- E' consolidato un profilo FedCohesion di base
  - Sono gestiti gli attributi eduPersonScopedAffiliation, eduPersonTargetedID, eduPersonScopedAffiliation alla risposta SAML generata dall'IdP Cohesion
- L'integrazione con icar-inf3 permette di gestire il profilo come un portafoglio gestendo attributi e ruoli garantiti e certificati dai giusti enti; un utente può avere diversi profili ciascuno dei quali è una diversa sezione della sua identità digitale
- Per quel che riguarda le politiche autorizzative la Regione Marche ha scelto di garantire la consistenza rispetto alle politiche implementate dalle singole applicazioni
  - Si riduce la complessità rispetto alla gestione delle politiche autorizzative
  - Si favorisce il disaccoppiamento tra la logica di accesso e quella di servizio



# Federazioni 2.0

- La federazione come presupposto per l'interoperabilità evoluta così da offrire servizi tramite cooperazione applicativa
  - Una rete di fiducia con riconoscimento reciproco dell'identità digitale attestata da un “ente federato”
  - Una rete di servizi federati per una reale e concreta interoperabilità
- La federazione per abilitare le community network territoriali in ottica interregionale ed Europea
- Integrazioni con i Social Network

Social Network





# Sperimentazioni a favore dell'inclusività in ottica multicanale

Autenticazione 2.0

Digitale Terrestre

*Switch-off nella Regione Marche previsto per dicembre 2011*

Dispositivi mobili







# Hype Cycle for Identity and Access Management Technologies



Gartner, 2011



# Conclusioni

- Identità digitale come fattore abilitante i servizi on-line
- Soluzioni tecnologiche standard a favore della sostenibilità delle applicazioni regionali attualmente esistenti
- Approccio alla federazione quale soluzione adottata a favore di una community regionale e interregionale
- Sperimentazioni volte a favorire l'inclusività in ottica multicanale



**Grazie per l'attenzione!**



**Andrea Sergiacomi**  
*Regione Marche*

*andrea.sergiacomi@regione.marche.it*



**Barbara Re**  
*Università degli Studi di Camerino*

*barbara.re@unicam.it*